



CZ	Návod k použití	Žebřík teleskopický 3,2 m
SK	Návod na použitie	Rebrík teleskopický 3,2 m
EN	Instructions for use	Telescopic ladder 3.2 m
DE	Gebrauchsanweisung	Teleskopleiter 3,2 m
HU	Használati utasítás	Teleszkópos létra 3,2 m
SL	Navodila za uporabo	Teleskopska lestev 3,2 m
HR	Upute za uporabu	Teleskopske ljestve 3,2 m
DA	Brugsanvisning	Teleskopstige 3,2 m
NL	Gebruiksaanwijzing	Telescopische ladder 3,2 m
IS	Leiðbeiningar um notkun	Teleskopískur stigi 3,2 m



CZ – Návod k použití

Žebřík teleskopický 3,2 m

⚠ Před prvním použitím si prosím pečlivě přečtete tento návod a seznamte se s funkcemi zařízení.

Věnujte pozornost bezpečnostním pokynům a možným rizikům spojeným s provozem. Návod si uschovejte pro případnou potřebu v budoucnu.

1. IDENTIFIKACE VÝROBKU

Model: ZT-320

Typ: Teleskopický opěrný žebřík

Maximální délka: 3,2 m

Minimální délka (zasunutý stav): 0,85 m

Počet příček: 11

Šířka základny: 680 mm

Hmotnost: 9,0 kg

Materiál: Hliníková slitina

Maximální zatížení: 150 kg

Určeno pro: 1 osobu

Výrobní číslo / šarže: uvedeno na výrobku.

2. SOULAD S NORMAMI

Výrobek je vyroben v souladu s normami:

- EN 131-1:2015+A1:2019
- EN 131-2:2010+A2:2017
- EN 131-3:2018
- EN 131-6:2019

Výrobek splňuje požadavky Nařízení (EU) 2023/988 o obecné bezpečnosti výrobků (GPSR).

3. URČENÉ POUŽITÍ



Žebřík je určen pro lehké krátkodobé práce v domácnosti.



Není určen:

- pro práci pod elektrickým napětím
- jako pracovní plošina
- pro vodorovné použití
- pro současné použití více osobami

4. BEZPEČNOSTNÍ POKYNY

⚠ Před použitím si pečlivě přečtete tento návod.

	Nevyklánějte se příliš do stran. Těžiště (vaše spona u pásku) by mělo zůstat mezi bočnicemi žebříku.
	Žebřík nesmí stát na nerovném povrchu.
	Žebřík nesmí být umístěn na suti, písku, hlíně nebo jiném nepevněném materiálu.

	Zákaz používání žebříku na mokřím nebo mastném povrchu.
	Nepoužívejte žebřík venku za nepříznivých povětrnostních podmínek.
	Žebřík není určen jako most nebo rampa pro přechod na jinou konstrukci, pokud k tomu není výslovně zajištěn.
	Na žebříku se nesnažte houpat ani skákat. Vyhněte se působení boční síly (např. při vrtání), která může způsobit odsunutí žebříku od stěny a jeho pád.
	U štaflí (A-žebřík) se nesmí stát na nejvyšších stupních nebo plošině, pokud k tomu nejsou určeny (chybí opora pro kolena).
	Udržujte bezpečnou vzdálenost od neizolovaného elektrického vedení pod proudem.
	Extrémní nebezpečí zásahu elektrickým proudem.

- Maximální zatížení 150 kg (uživatel + nářadí + materiál).
- Před použitím vždy zkontrolujte zajišťovací mechanismy.
- Žebřík musí být používán pouze plně vysunutý.
- Při použití jako přístupový žebřík musí přesahovat min. 1 m nad místo výstupu.
- Doporučený úhel opření: cca 75°.
- Nestůjte na horních dvou příčkách.
- Nepřetěžujte žebřík bočním tlakem.
- Nepoužívejte poškozený žebřík.
- Nepoužívejte pod vlivem alkoholu či drog.
- Vždy používejte vhodnou obuv s protiskluzovou podrážkou.
- Žebřík nesmí přijít do kontaktu s elektrickým vedením – kov vede elektrický proud.
- Doporučuje se, aby druhá osoba jistila spodní část žebříku.

5. KONTROLA PŘED POUŽITÍM

Před každým použitím zkontrolujte:

- stav příček
- funkci aretačních čepů
- stabilitu nožní lišty
- neporušenost gumových patek
- deformace bočnic

Při profesionálním použití se doporučuje provádět odbornou kontrolu minimálně 1× ročně a vést o ní záznam.

6. ZAJIŠŤOVACÍ MECHANISMUS

Každá příčka je vybavena dvojicí automatických aretačních čepů. Před zatížením vždy vizuálně ověřte, že jsou páčky v uzamčené poloze. Nikdy nestůjte na žebříku při uvolňování blokovacích mechanismů. Při zasouvání žebříku nepokládejte ruce do prostoru mezi stupínky, abyste předešli riziku poranění.

7. MONTÁŽ STABILIZAČNÍ LIŠTY

Před prvním použitím namontujte stabilizační lištu dle přiloženého obrazového návodu, který naleznete na zadní straně tohoto návodu.

Odstraňte ochranné výlisky z nožiček před montáží.

Použití žebříku bez stabilizační lišty je zakázáno.

8. SKLADOVÁNÍ A ÚDRŽBA

- Uchovávejte na suchém místě.
- Chraňte před nadměrným teplem a korozivními látkami.
- Udržujte čisté a suché.
- Odstraňujte bláto, olej, barvu a jiné nečistoty.
- Nepokoušejte se žebřík opravovat svépomocí. Opravy smí provádět pouze autorizovaný servis.

9. ŽIVOTNOST

Životnost výrobku závisí na způsobu používání a údržbě. Při zjištění deformace, prasklin nebo nefunkčních zajišťovacích mechanismů musí být žebřík vyřazen z provozu.

10. LIKVIDACE

Pokud se rozhodnete pro likvidaci starého výrobku, ať už proto, že jste si zakoupili nový nebo proto, že se na starém výrobku vyskytla neopravitelná závada, odneste jej na místo k tomu určené (např. sběr druhotných surovin, sběrný dvůr apod.). Nelikvidujte odhozením do komunálního odpadu. Obal uložte na určené místo k ukládání odpadu.

11. ZÁRUČNÍ PODMÍNKY

Záruční doba je 24 měsíců ode dne prodeje (prodlužuje se o dobu, po kterou je výrobek v opravě). Záruka se vztahuje na výrobek jen za předpokladu, že výrobek je užíván v souladu s přiloženým návodem k použití.

Vyskytne-li se závada výrobku v záruční době, má kupující nárok na bezplatnou opravu v určených servisních střediscích za předpokladu, že se jedná prokazatelně o výrobní nebo materiálovou vadu výrobku.

Podmínkou pro uplatnění nároku ze záruky je předložení prodejního dokladu, jenž musí být opatřen adresou a razítkem prodejce, podpisem prodávajícího a datem prodeje.

Nároky na záruku zanikají:

1. Nebyla-li záruka uplatněna v záruční době.
2. Při neodborných zásazích nebo opravách výrobku jiným než určeným servisním střediskem nebo v případě, že byl výrobek uživatelem či jinou osobou mechanicky či jinak poškozen.

Záruka se nevztahuje na běžné provozní opotřebení, závady vzniklé úmyslným poškozením, hrubou nedbalostí při používání, nebo pokud provede kupující na výrobku úpravy nebo změny.

Výrobce neodpovídá za škody způsobené neodborným zacházením či údržbou mimo rámec příslušného návodu k použití.

12. POZNÁMKY A DOPLŇUJÍCÍ INFORMACE

Technické změny a chyby tisku jsou vyhrazeny!
Aktuální návod je ke stažení na www.pht.cz

Záruční i mimo záruční opravy a servis tohoto výrobku provádí dovozce:

PHT a.s., Na stráži 1410/11, 180 00 Praha 8, Česká republika
www.pht.cz, info@pht.cz

Adresa servisního střediska pro zasílání reklamací a záručních i mimo záručních oprav:

PHT a.s., Průmyslová 217, 391 37 Chotoviny, Česká republika
reklamace@pht.cz, servis@pht.cz

Původní návod k použití.

ES PROHLÁŠENÍ O SHODĚ

Výrobce:

PHT a.s., Na stráži 1410/11, 180 00 Praha 8 - Libeň, Česká republika

Označení a název výrobku:

ZT-320 (BF-C320) MAGG Profi – Žebřík teleskopický 3,2 m

Při posouzení shody byly použity následující normy:

EN 131-1: 2015+A1: 2019

EN 131-2: 2010+A2: 2017

EN 131-3: 2018

EN 131-6: 2019

Posouzení shody bylo provedeno ve spolupráci s:

Eport Compliance Laboratory Limited

Na základě certifikátu číslo:

EPTC-BF-S2008788

Poslední dvojčíslí roku, v němž bylo zařízení označeno CE:

20

Toto prohlášení o shodě se vydává na výhradní odpovědnost výrobce

a je podloženo osvědčeními, která potvrzují, že výrobek splňuje zákonné požadavky uložené platnými právními normami, popřípadě převzatými národními normami a předpisy týkající se oblasti bezpečnosti práce.

Osoba pověřená za komplectaci technické dokumentace:

Ing. Roman Prokop, Na stráži 1410/11, 180 00 Praha 8 – Libeň.

V případě jakékoliv námi neodsouhlasené změny výrobku pozbývá toto prohlášení platnosti.

Datum a místo vydání:

V Českých Budějovicích dne 09.09.2025

Ing. Roman Prokop
předseda představenstva

PHT a.s.
Na stráži 1410/11
180 00 Praha 8 - Libeň
D.Č. 252200122



SK – Návod na použitie

Rebrík teleskopický 3,2 m

⚠ Pred prvým použitím si, prosím, pozorne prečítajte tento návod a oboznámte sa s funkciami zariadenia. Venujte pozornosť bezpečnostným pokynom a možným rizikám spojeným s prevádzkou. Návod si uschovajte pre prípadnú potrebu v budúcnosti.

1. IDENTIFIKÁCIA VÝROBKU

Model: ZT-320
 Typ: Teleskopický oporný rebrík
 Maximálna dĺžka: 3,2 m
 Minimálna dĺžka (zasunutý stav): 0,85 m
 Počet priečok: 11
 Šírka základne: 680 mm
 Hmotnosť: 9,0 kg
 Materiál: Hliníková zliatina
 Maximálne zaťaženie: 150 kg
 Určené pre: 1 osobu

Výrobné číslo / šarža: uvedené na výrobku.

2. SÚLAD S NORMAMI

Výrobok je vyrobený v súlade s normami:

- EN 131-1:2015+A1:2019
- EN 131-2:2010+A2:2017
- EN 131-3:2018
- EN 131-6:2019

Výrobok spĺňa požiadavky Nariadenia (EÚ) 2023/988 o všeobecnej bezpečnosti výrobkov (GPSR).

3. URČENÉ POUŽITIE



Rebrík je určený na ľahké krátkodobé práce v domácnosti.



Nie je určený:

- na prácu pod elektrickým napätím
- ako pracovná plošina
- na vodorovné použitie
- na súčasné použitie viacerými osobami

4. BEZPEČNOSTNÉ POKYNY

⚠ Pred použitím si pozorne prečítajte tento návod.

	Nevykláňajte sa príliš do strán. Ťažisko (vaša spona na opasku) by malo zostať medzi bočnicami rebríka.
	Rebrík nesmie stáť na nerovnom povrchu.
	Rebrík nesmie byť umiestnený na suti, piesku, hline alebo inom nespevnenom materiáli.

	Zákaz používania rebríka na mokrom alebo masťnom povrchu.
	Nepoužívajte rebrík vonku za nepriaznivých poveternostných podmienok.
	Rebrík nie je určený ako most alebo rampa pre prechod na inú konštrukciu, pokiaľ k tomu nie je výslovne zaistený.
	Nesnažte sa rebrík „rozhoďať“ alebo na ňom skákať. Tiež to varuje pred bočným tlakom (napr. vrtanie do steny veľkou silou), ktorý môže rebrík odtlačiť od steny.
	Pri štafliach (A-rebrík) sa nesmie stať na najvyšších stupňoch alebo plošine, pokiaľ na to nie sú určené (chýba opora pre kolena).
	Udržujte bezpečnú vzdialenosť od neizolovaného elektrického vedenia pod prúdom.
	Extrémne nebezpečenstvo zásahu elektrickým prúdom.

- Maximálne zaťaženie je 150 kg (používateľ + náradie + materiál).
- Pred použitím vždy skontrolujte zaistovacie mechanizmy.
- Rebrík musí byť používaný iba plne vysunutý.
- Pri použití ako prístupový rebrík musí presahovať min. 1 m nad miesto výstupu.
- Odporúčaný uhol opretia: cca 75°.
- Nestojte na horných dvoch priečkach.
- Nepreťažujte rebrík bočným tlakom a nepoužívajte poškodený rebrík.
- Nepoužívajte pod vplyvom alkoholu či drog. Vždy používajte vhodnú obuv s protišmykovou podrážkou.
- Rebrík nesmie prísť do kontaktu s elektrickým vedením – kov vedie elektrický prúd.
- Odporúča sa, aby druhá osoba istila spodnú časť rebríka.

5. KONTROLA PRED POUŽITÍM

Pred každým použitím skontrolujte:

- stav priečok
- funkciu aretačných čapov
- stabilitu nožnej lišty
- neporušenosť gumových pätičiek
- deformácie bočníc

Pri profesionálnom použití sa odporúča vykonávať odbornú kontrolu minimálne 1× ročne a viesť o nej záznam.

6. ZAIŠŤOVACÍ MECHANIZMUS

Každá priečka je vybavená dvojicou automatických aretačných čapov. Pred zaťažením vždy vizuálne overte, že sú páčky v uzamknutej polohe. Nikdy nestojte na rebríku pri uvoľňovaní blokovacích mechanizmov. Pri zasúvaní rebríka nedávajte ruky do priestoru medzi stupienky, aby ste predišli riziku poranenia.

7. MONTÁŽ STABILIZAČNEJ LIŠTY

Pred prvým použitím namontujte stabilizačnú lištu podľa priloženého obrazového návodu, ktorý nájdete na zadnej strane tohto návodu.

Odstráňte ochranné výlisky z nožičiek pred montážou.

Použitie rebríka bez stabilizačnej lišty je zakázané.

8. SKLADOVANIE A ÚDRŽBA

Uchovávajte na suchom mieste. Chráňte pred nadmerným teplom a korozívnymi látkami. Udržujte čisté a suché. Odstraňujte blato, olej, farbu a iné nečistoty. Nepokúšajte sa rebrík opravovať svojpomocne. Opravy smie vykonávať iba autorizovaný servis.

9. ŽIVOTNOSŤ

Životnosť výrobku závisí od spôsobu používania a údržby. Pri zistení deformácie, prasklín alebo nefunkčných zaisťovacích mechanizmov musí byť rebrík vyradený z prevádzky.

10. LIKVIDÁCIA

Pokiaľ sa rozhodnete pre likvidáciu starého výrobku, či už preto, že ste si zakúpili nový alebo preto, že sa na starom výrobku vyskytla neopraviteľná závada, odneste ho na miesto na to určené (napr. zber druhotných surovín, zberný dvor apod.). Nelikvidujte odhodením do komunálneho odpadu. Obal uložte na určené miesto na ukladanie odpadu.

11. ZÁRUČNÉ PODMIENKY

Záručná doba je 24 mesiacov odo dňa predaja (predlžuje sa o dobu, počas ktorej je výrobok v oprave). Záruka sa vzťahuje na výrobok len za predpokladu, že výrobok je používaný v súlade s priloženým návodom na použitie.

Ak sa vyskytne závada výrobku v záručnej dobe, má kupujúci nárok na bezplatnú opravu v určených servisných strediskách za predpokladu, že sa jedná preukázateľne o výrobnú alebo materiálovú vadu výrobku.

Podmienkou pre uplatnenie nároku zo záruky je predloženie predajného dokladu, ktorý musí byť opatrený adresou a pečiatkou predajcu, podpisom predávajúceho a dátumom predaja.

Nároky na záruku zanikajú:

1. Ak nebola záruka uplatnená v záručnej dobe.
2. Pri neodborných zásahoch alebo opravách výrobku iným ako určeným servisným strediskom alebo v prípade, že bol výrobok užívateľom či inou osobou mechanicky či inak poškodený.

Záruka sa nevzťahuje na bežné prevádzkové opotrebenie, závady vzniknuté úmyselným poškodením, hrubou nedbalosťou pri používaní, alebo pokiaľ vykoná kupujúci na výrobku úpravy alebo zmeny. Výrobca nezodpovedá za škody spôsobené neodborným zaobchádzaním či údržbou mimo rámca príslušného návodu na použitie.

12. POZNÁMKY A DOPLŇUJÚCE INFORMÁCIE

Technické zmeny a chyby tlače sú vyhradené!
Aktuálny návod je na stiahnutie na www.pht.cz

Záručné aj mimo záručné opravy a servis tohto výrobku vykonáva dovozca:

PHT a.s., Na stráži 1410/11, 180 00 Praha 8, Česká republika
www.pht.cz, info@pht.cz

Adresa servisného strediska pre zasielanie reklamácií a záručných aj mimo záručných opráv:

PHT a.s., Průmyslová 217, 391 37 Chotoviny, Česká republika
reklamace@pht.cz, servis@pht.cz

Preklad pôvodného návodu na použitie.

ES PREHLÁSENIE O ZHODE

Výrobca:

PHT a.s., Na stráži 1410/11, 180 00 Praha 8 - Libeň, Česká republika

Označenie a názov výrobku:

ZT-320 (BF-C320) MAGG Profi – Rebrík teleskopický 3,2 m

Pri posudzovaní zhody boli použité nasledujúce normy:

EN 131-1: 2015+A1: 2019

EN 131-2: 2010+A2: 2017

EN 131-3: 2018

EN 131-6: 2019

Posúdenie zhody bolo vykonané v spolupráci s:

Eport Compliance Laboratory Limited

Na základe certifikátu číslo:

EPTC-BF-S2008788

Posledné dvojčísle roku, v ktorom bolo zariadenie označené CE:

20

Toto vyhlásenie o zhode sa vydáva na výhradnú zodpovednosť výrobcu

a je podložené osvedčeniami, ktoré potvrdzujú, že výrobok spĺňa zákonné požiadavky uložené platnými právnymi normami, prípadne prevzatými národnými normami a predpismi týkajúcimi sa oblasti bezpečnosti práce.

Osoba poverená za kompletáciu technickej dokumentácie:

Ing. Roman Prokop, Na stráži 1410/11, 180 00 Praha – 8 Libeň.

V prípade akejkoľvek nami neodsúhlasenej zmeny výrobku stráca toto vyhlásenie platnosť.

Dátum a miesto vydania:

V Českých Budějovicích dne 09.09.2025

Ing. Roman Prokop
predseda predstavenstva

PHT a.s.
Na stráži 1410/11
180 00 Praha 8 - Libeň
DIČ: CZ000000000

EN – Instructions for Use

Telescopic Ladder 3.2 m

⚠ Please read these instructions carefully before first use and familiarise yourself with the functions of the device. Pay attention to the safety instructions and potential risks associated with operation. Keep these instructions for future reference.

1. PRODUCT IDENTIFICATION

Model: ZT-320
 Type: Telescopic leaning ladder
 Maximum length: 3.2 m
 Minimum length (retracted): 0.85 m
 Number of rungs: 11
 Base width: 680 mm
 Weight: 9.0 kg
 Material: Aluminum alloy
 Maximum load: 150 kg
 Intended for: 1 person

Serial number / Batch: Indicated on the product.

2. COMPLIANCE WITH STANDARDS

The product is manufactured in accordance with the following standards:

- EN 131-1:2015+A1:2019
- EN 131-2:2010+A2:2017
- EN 131-3:2018
- EN 131-6:2019

The product meets the requirements of Regulation (EU) 2023/988 on general product safety (GPSR).

3. INTENDED USE



The ladder is intended for light, short-term household tasks.







Not intended for:

- Working under electrical voltage (live-line work)
- Use as a work platform
- Horizontal use
- Simultaneous use by multiple persons

4. SAFETY INSTRUCTIONS

⚠ Read these instructions carefully before use.

	Do not overreach. Your center of gravity (belt buckle) should remain between the ladder stiles.
	Do not use the ladder on uneven surfaces.
	The ladder must not be placed on debris, sand, soil, or other uncompacted material.

	Do not use the ladder on wet or greasy surfaces.
	Do not use the ladder outdoors in adverse weather conditions.
	The ladder is not intended for use as a bridge or ramp to cross to another structure, unless explicitly designed for such purpose.
	Do not attempt to "bounce" or jump on the ladder. Avoid lateral pressure (e.g., high-force drilling into a wall) that could push the ladder away from the surface.
	On stepladders (A-frame), do not stand on the top steps or platform unless they are designed for it (lack of knee support).
	Maintain a safe distance from uninsulated live electrical equipment.
	Extreme danger: Risk of electric shock.

- Maximum load 150 kg (user + tools + material).
- Always check the locking mechanisms before use.
- The ladder must only be used fully extended.
- When used as an access ladder, it must extend at least 1 m above the exit point.
- Recommended leaning angle: approx. 75°.
- Do not stand on the top two rungs.
- Do not overload the ladder with lateral pressure.
- Do not use a damaged ladder.
- Do not use under the influence of alcohol or drugs.
- Always wear suitable footwear with non-slip soles.
- The ladder must not come into contact with electrical wiring – metal conducts electricity.
- It is recommended that a second person secures the bottom of the ladder.

5. CHECK BEFORE USE

Before each use, check:

- Condition of the rungs
- Function of the locking pins
- Stability of the foot bar
- Integrity of the rubber feet
- Any deformation of the stiles

For professional use, it is recommended to carry out a professional inspection at least once a year and keep a record of it.

DE – Bedienungsanleitung Teleskop-Anleiteiter 3,2 m

⚠ Vor dem ersten Gebrauch lesen Sie bitte diese Anleitung sorgfältig durch und machen Sie sich mit den Funktionen des Geräts vertraut. Beachten Sie die Sicherheitshinweise und möglichen Risiken im Zusammenhang mit dem Betrieb. Bewahren Sie die Anleitung für den zukünftigen Bedarf auf.

1. PRODUKTIDENTIFIKATION

Modell: ZT-320
 Typ: Teleskop-Anleiteiter
 Maximale Länge: 3,2 m
 Minimale Länge (eingeschoben): 0,85 m
 Anzahl der Sprossen: 11
 Basisbreite: 680 mm
 Gewicht: 9,0 kg
 Material: Aluminiumlegierung
 Maximale Belastung: 150 kg
 Bestimmt für: 1 Person

Seriennummer / Charge: Auf dem Produkt angegeben.

2. NORMENKONFORMITÄT

Das Produkt wurde in Übereinstimmung mit den folgenden Normen hergestellt:

- EN 131-1:2015+A1:2019
- EN 131-2:2010+A2:2017
- EN 131-3:2018
- EN 131-6:2019

Das Produkt erfüllt die Anforderungen der Verordnung (EU) 2023/988 über die allgemeine Produktsicherheit (GPSR).



3. BESTIMMUNGSGEMÄSSE VERWENDUNG







Die Leiter ist für leichte, kurzzeitige Arbeiten im Haushalt bestimmt.

Nicht geeignet für:

- Arbeiten unter elektrischer Spannung.
- Verwendung als Arbeitsbühne.
- Horizontalen Einsatz.
- Gleichzeitige Nutzung durch mehrere Personen.

4. SICHERHEITSHINWEISE

	Lehnen Sie sich nicht zu weit zur Seite. Der Schwerpunkt (Ihre Gürtelschnalle) sollte zwischen den Holmen der Leiter bleiben.
	Die Leiter darf nicht auf unebenem Untergrund stehen.
	Die Leiter darf nicht auf Schutt, Sand, Erde oder anderem unbefestigtem Material aufgestellt werden.

	Verbot der Benutzung der Leiter auf nassen oder fettigen Oberflächen.
	Verwenden Sie die Leiter im Freien nicht bei ungünstigen Wetterbedingungen.
	Die Leiter ist nicht als Brücke oder Rampe für den Übergang zu einer anderen Konstruktion bestimmt, sofern sie nicht ausdrücklich dafür vorgesehen ist.
	Versuchen Sie nicht, die Leiter zum Wippen zu bringen oder darauf zu springen. Vermeiden Sie seitlichen Druck (z. B. Bohren in die Wand mit großer Kraft), der die Leiter von der Wand wegschieben könnte.
	Bei Stehleitern (A-Leiter) darf man nicht auf den obersten Stufen oder der Plattform stehen, wenn diese nicht dafür ausgelegt sind (fehlende Knieunterstützung).
	Halten Sie einen Sicherheitsabstand zu nicht isolierten, unter Spannung stehenden elektrischen Leitungen ein.
	Extreme Gefahr durch Stromschlag.

- Maximale Belastung 150 kg (Benutzer + Werkzeug + Material).
- Vor Gebrauch immer die Verriegelungsmechanismen überprüfen.
- Die Leiter darf nur vollständig ausgefahren verwendet werden.
- Bei Verwendung als Anstellleiter muss sie mindestens 1 m über den Ausstiegspunkt hinausragen.
- Empfohlener Anstellwinkel: ca. 75°.
- Stehen Sie nicht auf den obersten zwei Sprossen.
- Überlasten Sie die Leiter nicht durch seitlichen Druck.
- Verwenden Sie keine beschädigte Leiter.
- Nicht unter Einfluss von Alkohol oder Drogen benutzen.
- Immer geeignetes Schuhwerk mit rutschfester Sohle tragen.
- Die Leiter darf nicht mit elektrischen Leitungen in Kontakt kommen – Metall leitet Strom.
- Es wird empfohlen, dass eine zweite Person den unteren Teil der Leiter sichert.

5. KONTROLLE VOR DEM GEBRAUCH

Überprüfen Sie vor jedem Gebrauch:

1. Zustand der Sprossen.
2. Funktion der Arretierbolzen.
3. Stabilität der Fußleiste (Stabilisator).
4. Unversehrtheit der Gummifüße.
5. Verformungen der Holme.

Bei gewerblicher Nutzung wird empfohlen, mindestens einmal jährlich eine Fachprüfung durchzuführen und darüber Aufzeichnungen zu führen.

HU – Használati útmutató

Teleszkópos létra 3,2 m

⚠ **Az első használat előtt kérjük, figyelmesen olvassa el ezt az útmutatót, és ismerkedjen meg az eszköz funkcióival. Fordítson különös figyelmet a biztonsági utasításokra és az üzemeltetéssel járó kockázatokra. Őrizze meg az útmutatót a későbbi használatra.**

1. TERMÉKAZONOSÍTÁS

Modell: ZT-320
 Típus: Teleszkópos támasztólétra
 Maximális hosszúság: 3,2 m
 Minimális hosszúság (betolt állapot): 0,85 m
 Fokok száma: 11
 Talpszélesség: 680 mm
 Súly: 9,0 kg
 Anyag: Alumíniumötvözet
 Maximális terhelhetőség: 150 kg
 Rendeltetés: 1 személy részére

Gyártási szám / tétel: a terméken feltüntetve.

2. SZABVÁNYOKNAK VALÓ MEGFELELŐSÉG

A termék a következő szabványoknak megfelelően készült:

- EN 131-1:2015+A1:2019
- EN 131-2:2010+A2:2017
- EN 131-3:2018
- EN 131-6:2019

A termék megfelel az általános termékbiztonságról szóló (EU) 2023/988 rendelet (GPSR) követelményeinek.

3. RENDELTETÉSSZERŰ HASZNÁLAT



A létra könnyű, rövid távú háztartási munkákhoz készült.

Nem használható:

- feszültség alatti munkavégzéshez
- munkaplatformként
- vízszintes helyzetben
- egyszerre több személy általi használatra

4. BIZTONSÁGI UTASÍTÁSOK

⚠ **Használat előtt figyelmesen olvassa el ezt a kézikönyvet.**

	Ne hajoljon ki túlságosan oldalra. A súlypontnak (az övcsatnak) a létra oldalszárai között kell maradnia.
	A létrát tilos egyenetlen felületen felállítani.
	A létrát tilos törmelékre, homokra, földre vagy más nem rögzített anyagra helyezni.

	Tilos a létrát nedves vagy zsíros felületen használni.
	Ne használja a létrát kültéren kedvezőtlen időjárási körülmények között.
	A létra nem használható hídként vagy rámpaként más szerkezetre való átjutáshoz, hacsak erre kifejezetten nincs kialakítva.
	Ne próbálja a létrát „behintáztatni” vagy ugrálni rajta. Kerülje az oldalsó nyomást (pl. nagy erővel történő fúrás a falba), amely ellökheti a létrát a faltól.
	Kétágú létra (A-létra) esetén tilos a legfelső fokokon vagy a platformon állni, ha azok nem erre szolgálnak (hiányzik a térdtámasz).
	Tartson biztonságos távolságot a nem szigetelt, feszültség alatt álló elektromos vezetékektől.
	Rendkívüli áramütésveszély.

- Maximális terhelés 150 kg (felhasználó + szerszámok + anyag).
- Használat előtt mindig ellenőrizze a rögzítőmechanizmusokat.
- A létrát csak teljesen kihúzott állapotban szabad használni.
- Hozzáférsi létraként történő használat esetén legalább 1 méterrel túl kell nyúlnia a kilépési ponton.
- Ajánlott támasztási szög: kb. 75°.
- Ne álljon a felső két fokra.
- Ne terhelje túl a létrát oldalsó nyomással.
- Ne használjon sérült létrát.
- Ne használja alkohol vagy kábítószer befolyása alatt.
- Mindig viseljen megfelelő, csúszásmentes talpú lábbelit.
- A létra nem érintkezhet elektromos vezetékkel – a fém vezet az áramot.
- Javasolt, hogy egy második személy biztosítsa a létra alját.

5. HASZNÁLAT ELŐTTI ELLENŐRZÉS

Minden használat előtt ellenőrizze:

- a fokok állapotát
- a rögzítőcsapok működését
- a stabilizátor talp stabilitását
- a gumipapucskok épségét
- az oldalszárok esetleges deformációját

Professzionális használat esetén javasolt évente legalább egyszer szakmai felülvizsgálatot végezni és arról jegyzőkönyvet vezetni.

6. RÖGZÍTŐMECHANIZMUS

Minden fok egy pár automatikus rögzítőcsappal van felszerelve. Terhelés előtt mindig szemrevételezéssel ellenőrizze, hogy a karok zárt állapotban vannak-e. Soha ne álljon a létrán a rögzítőmechanizmusok kioldása közben. A létra betolásakor ne tegye a kezét a fokok közé, hogy elkerülje a sérülésveszélyt.

7. A STABILIZÁTOR TALP FELSZERELÉSE

Az első használat előtt szerelje fel a stabilizátor talpat az útmutató hátoldalán található ábrás utasítás szerint. Szerelés előtt távolítsa el a lábokról a védőidomokat.

A létra használata stabilizátor talp nélkül tilos.

8. TÁROLÁS ÉS KARBANTARTÁS

- Száraz helyen tárolandó.
- Óvja a túlzott hőtől és korrozív anyagoktól.
- Tartsa tisztán és szárazon. Távolítsa el az iszapot, olajat, festéket és egyéb szennyeződések.
- Ne kísérelje meg a létra házilag javítását. Javítást csak hivatalos szerviz végezhet.

9. ÉLETTARTAM

A termék élettartama a használat módjától és a karbantartástól függ. Deformáció, repedés vagy nem működő rögzítőmechanizmus észlelése esetén a létrát ki kell vonni a használatból.

10. HULLADÉKKEZELÉS

Ha a termék selejtezése mellett dönt – akár azért, mert újat vásárolt, akár azért, mert a régi terméken javíthatatlan hiba lépett fel –, vigye azt egy kijelölt gyűjtőhelyre (pl. másodlagos nyersanyaggyűjtő, hulladékudvar stb.). Ne dobja a kommunális hulladékba. A csomagolást a kijelölt hulladékgyűjtő helyre tegye.

11. JÓTÁLLÁSI FELTÉTELEK

A jótállási idő az eladás napjától számított 24 hónap (meghosszabbodik azzal az idővel, amíg a termék javítás alatt áll). A jótállás csak akkor érvényes a termékre, ha azt a mellékelt használati útmutatónak megfelelően használják.

Amennyiben a jótállási idő alatt a termék meghibásodik, a vevő jogosult az ingyenes javításra a kijelölt szervizközpontokban, feltéve, hogy bizonyíthatóan gyártási vagy anyaghibáról van szó. A jótállási igény érvényesítésének feltétele a vásárlási bizonylat bemutatása, amelyen szerepelnie kell az eladó címének és bélyegzőjének, az eladó aláírásának és az eladás dátumának.

A jótállási igény megszűnik:

- 1- Ha a jótállást nem érvényesítették a jótállási időn belül.
- 2- Szakszerűtlen beavatkozás vagy nem kijelölt szerviz által végzett javítás esetén, illetve ha a terméket a felhasználó vagy más személy mechanikailag vagy egyéb módon megrongálta.

A jótállás nem vonatkozik a normál üzemi kopásra, a szándékos rongálásból, a használat során tanúsított súlyos gondatlanságból eredő hibákra, vagy ha a vevő módosításokat vagy változtatásokat hajtott végre a terméken.

A gyártó nem vállal felelősséget a szakszerűtlen kezelésből vagy a vonatkozó használati útmutató keretein kívül eső karbantartásból eredő károkért.

12. MEGJEGYZÉSEK ÉS KIEGÉSZÍTŐ INFORMÁCIÓK

A műszaki változtatások és a nyomdai hibák joga fenntartva!
Az aktuális útmutató letölthető a www.pht.cz oldalról.

A termék jótállási és jótálláson túli javításait és szervizelését az importőr végzi:

PHT a.s., Na stráži 1410/11, 180 00 Prague 8, Czech Republic
www.pht.cz, info@pht.cz

A szervizközpont címe a reklamációk, valamint a jótállási és jótálláson túli javítások küldéséhez:

PHT a.s., Průmyslová 217, 391 37 Chotoviny, Czech Republic
reklamace@pht.cz, servis@pht.cz

Az eredeti felhasználói kézikönyv fordítása.

EK-MEGFELELŐSÉGI NYILATKOZAT

Gyártó:

PHT a.s., Na stráži 1410/11, 180 00 Praha 8 - Libeň, Csehország

A termék megnevezése és neve:

ZT-320 (BF-C320) MAGG Profi – Teleszkópos létra 3,2 m

A megfelelőség értékeléséhez a következő szabványokat alkalmazták:

EN 131-1: 2015+A1: 2019

EN 131-2: 2010+A2: 2017

EN 131-3: 2018

EN 131-6: 2019

A megfelelőség értékelése a következő szervezet közreműködésével történt:

Eport Compliance Laboratory Limited

A tanúsítvány száma:

EPTC-BF-S2008788

Az év utolsó két számjegye, amikor a CE-jelölést felhelyezték:

20

Ezt a megfelelőségi nyilatkozatot a gyártó kizárólagos felelőssége mellett adják ki, és olyan tanúsítványokkal támasztják alá, amelyek igazolják, hogy a termék megfelel a hatályos jogszabályi előírásoknak, illetve az átvett nemzeti szabványoknak és munkabiztonsági előírásoknak.

A műszaki dokumentáció összeállítására felhatalmazott személy:

Ing. Roman Prokop, Na stráži 1410/11, 180 00 Praha 8 – Libeň.

A termék bármely, általunk nem jóváhagyott módosítása esetén ez a nyilatkozat érvényét veszti.

A kiállítás dátuma és helye:

České Budějovice, 2025.09.09.

Ing. Roman Prokop
az igazgatóság elnöke

PHT a.s.
Na stráži 1410/11
180 00 Praha 8 - Libeň
D.Č. 252221111

SL – Navodila za uporabo Teleskopska lestev 3,2 m

⚠ Pred prvo uporabo natančno preberite ta navodila in se seznanite s funkcijami naprave. Bodite pozorni na varnostne napotke in morebitna tveganja, povezana z delovanjem. Navodila shranite za poznejšo uporabo.

1. IDENTIFIKACIJA IZDELKA

Model: ZT-320
Tip: Teleskopska pristonilna lestev
Največja dolžina: 3,2 m
Najmanjša dolžina (zložena): 0,85 m
Število klinov: 11
Širina podstavka: 680 mm
Teža: 9,0 kg
Material: Aluminijeva zlitina
Največja obremenitev: 150 kg
Namenjeno za: 1 osebo

Serijska številka / serija: navedena na izdelku.

2. SKLADNOST S STANDARDI

Izdelek je izdelan v skladu z naslednjimi standardi:

EN 131-1:2015+A1:2019
EN 131-2:2010+A2:2017
EN 131-3:2018
EN 131-6:2019

Izdelek izpolnjuje zahteve Uredbe (EU) 2023/988 o splošni varnosti izdelkov (GPSR).

3. PREDVIDENA UPORABA



Lestev je namenjena lahkim kratkotrajnim delom v gospodinjstvu.

Ni namenjena:

- za delo pod električno napetostjo
- kot delovna ploščad
- za vodoravno uporabo
- za sočasno uporabo več oseb

4. VARNOSTNI NAPOTKI

⚠ Pred uporabo natančno preberite ta priročnik.

	Ne nagibajte se preveč v stran. Težišče (vaša pasna zaponka) mora ostati med stranicami lestve.
	Lestev ne sme stati na neravni površini.
	Lestev ne sme biti postavljena na ruševine, pesek, prst ali drug neurojen material.

	Prepovedana uporaba lestve na mokrih ali mastnih površinah.
	Lestve ne uporabljajte na prostem v neugodnih vremenskih razmerah.
	Lestev ni namenjena kot most ali rampa za prehod na drugo konstrukcijo, razen če je za to izrecno pripravljena.
	Lestve ne poskušajte „zibati“ ali na njej skakati. Izogibajte se bočnemu pritisku (npr. vrtanje v steno z veliko silo), ki lahko lestev odrine od stene.
	Pri dvokrakih lestvah (A-lestev) ne smete stati na najvišjih stopnicah ali ploščadi, če niso za to namenjene (manjka opora za kolena).
	Vzdržujte varnostno razdaljo do neizoliranih električnih napeljav pod napetostjo.
	Izjemna nevarnost električnega udara.

- Največja obremenitev 150 kg (uporabnik + orodje + material).
- Pred uporabo vedno preverite zaporne mehanizme.
- Lestev se sme uporabljati samo popolnoma raztegnjena.
- Pri uporabi kot dostopna lestev mora segati vsaj 1 m nad izstopno mesto.
- Priporočen kot naslona: približno 75°.
- Ne stojte na zgornjih dveh klinih.
- Lestve ne preobremenjujte z bočnim pritiskom.
- Ne uporabljajte poškodovane lestve.
- Ne uporabljajte pod vplivom alkohola ali drog.
- Vedno uporabljajte primerno obutev z neдрsečim podplatom.
- Lestev ne sme priti v stik z električno napeljavo – kovina prevaja električni tok.
- Priporočljivo je, da druga oseba varuje spodnji del lestve.

5. PREGLED PRED UPORABO

Pred vsako uporabo preverite:

- stanje klinov
- delovanje aretirnih zatičev
- stabilnost stabilizacijske palice
- neoporečnost gumijastih nogic
- morebitne deformacije stranic

Pri profesionalni uporabi je priporočljivo opraviti strokovni pregled vsaj enkrat letno in o tem voditi evidenco.

6. ZAPORNI MECHANIZEM

Vsak klin je opremljen s parom avtomatskih aretirnih zatičev. Pred obremenitvijo vedno vizualno preverite, ali so ročice v zaklenjenem položaju. Nikoli ne stojte na lestvi, ko sproščate blokirne mehanizme. Pri zasuvanju lestve ne postavljajte rok v prostor med stopnice, da preprečite tveganje poškodb.

7. MONTAŽA STABILIZACIJSKE PALICE

Pred prvo uporabo namestite stabilizacijsko palico v skladu s priloženimi slikovnimi navodili na zadnji strani teh navodil. Pred montažo odstranite zaščitne elemente z nog.

Uporaba lestve brez stabilizacijske palice je prepovedana.

8. SHRANJEVANJE IN VZDRŽEVANJE

- Hranite na suhem mestu.
- Zaščitite pred prekomerno toploto in korozivnimi snovmi.
- Vzdržujte čisto in suho. Odstranite blato, olje, barvo in drugo umazanijo.
- Lestve ne poskušajte popravljati sami. Popravila lahko izvaja samo pooblaščen servis.

9. ŽIVLJENJSKA DOBA

Življenjska doba izdelka je odvisna od načina uporabe in vzdrževanja. Ob ugotovitvi deformacij, razpok ali nedelujočih zapornih mehanizmov je treba lestev izločiti iz uporabe.

10. ODSTRANJEVANJE

Če se odločite za odstranitev starega izdelka – bodisi zato, ker ste kupili novega, bodisi zato, ker se je na starem izdelku pojavila nepopravljiva napaka – ga odnesite na za to določeno mesto (npr. zbirališče sekundarnih surovin, zbirni center za odpadke itd.). Ne odlagajte ga med komunalne odpadke. Embalažo odložite na določeno mesto za odlaganje odpadkov.

11. GARANCIJSKI POGOJI

Garancijski rok je 24 mesecev od dneva prodaje (podaljša se za čas, ko je izdelek na popravilu). Garancija velja za izdelek le pod pogojem, da se izdelek uporablja v skladu s priloženimi navodili za uporabo.

Če se v garancijskem roku pojavi napaka na izdelku, ima kupec pravico do brezplačnega popravila v določenih servisnih centrih, pod pogojem, da gre dokazljivo za proizvodno napako ali napako v materialu.

Pogoj za uveljavljanje garancijskega zahtevka je predložitev dokazila o nakupu, ki mora vsebovati naslov in žig prodajalca, podpis prodajalca in datum prodaje.

Garancijski zahtevki prenehajo veljati:

- 1- Če garancija ni bila uveljavljena v garancijskem roku.
- 2- Ob nestrokovnih posegih ali popravilih izdelka s strani nepooblaščenega servisa ali v primeru, da je uporabnik ali druga oseba izdelek mehansko ali drugače poškodovala.

Garancija ne krije običajne obrabe, napak, nastalih zaradi namerne poškodbe, hude malomarnosti pri uporabi ali če kupec na izdelku izvede predelavo ali spremembo.

Proizvajalec ne odgovarja za škodo, nastalo zaradi nestrokovnega ravnanja ali vzdrževanja zunaj okvira ustreznih navodil za uporabo.

12. OPOMBE IN DODATNE INFORMACIJE

Tehnične spremembe in tiskarske napake pridržane!
Aktualna navodila so na voljo za prenos na www.pht.cz

Garancijska popravila, izven-garancijska popravila in servis tega izdelka izvaja uvoznik:

PHT a.s., Na stráži 1410/11, 180 00 Prague 8, Czech Republic
www.pht.cz, info@pht.cz

Naslov servisnega centra za pošiljanje reklamacij ter garancijskih in izven-garancijskih popravil:

PHT a.s., Průmyslová 217, 391 37 Chotoviny, Czech Republic
reklamace@pht.cz, servis@pht.cz

Prevod originalnega uporabniškega priročnika.

ES IZJAVA O SKLADNOSTI

Proizvajalec:

PHT a.s., Na stráži 1410/11, 180 00 Praha 8 - Libeň, Češka republika

Oznaka in ime izdelka:

ZT-320 (BF-C320) MAGG Profi – Teleskopska lestev 3,2 m

Pri ugotavljanju skladnosti so bili uporabljeni naslednji standardi:

EN 131-1: 2015+A1: 2019

EN 131-2: 2010+A2: 2017

EN 131-3: 2018

EN 131-6: 2019

Ugotavljanje skladnosti je bilo izvedeno v sodelovanju z:

Eport Compliance Laboratory Limited

Na podlagi certifikata št.:

EPTC-BF-S2008788

Zadnji dve številki leta, v katerem je bila naprava označena s CE:

20

Ta izjava o skladnosti se izdaja na izključno odgovornost proizvajalca in temelji na potrdilih, ki potrjujejo, da izdelek izpolnjuje zakonske zahteve, določene v veljavnih pravnih standardih oziroma prevzetimi nacionalnimi standardi in predpisi s področja varnosti pri delu.

Oseba, pooblaščen za pripravo tehnične dokumentacije:

Ing. Roman Prokop, Na stráži 1410/11, 180 00 Praha 8 – Libeň.

V primeru kakršne koli spremembe izdelka, ki ni bila odobrena z naše strani, ta izjava preneha veljati.

Datum in kraj izdaje:

V Českých Budějovicích, dne 09.09.2025

Ing. Roman Prokop

predsednik upravnega odbora

PHT a.s.
Na stráži 1410/11
180 00 Prague 8 - Libeň
D.C. 252200000

HR – Upute za uporabu Teleskopske ljestve 3,2 m

⚠ Prije prve uporabe pažljivo pročitajte ove upute i upoznajte se s funkcijama uređaja. Obratite pozornost na sigurnosne upute i moguće rizike povezane s radom. Čuvajte ove upute za buduću uporabu.

1. IDENTIFIKACIJA PROIZVODA

Model: ZT-320
 Tip: Teleskopske pristone ljestve
 Maksimalna duljina: 3,2 m
 Minimalna duljina (sklopljene): 0,85 m
 Broj prečki: 11
 Širina baze: 680 mm
 Težina: 9,0 kg
 Materijal: Aluminijska legura
 Maksimalno opterećenje: 150 kg
 Namijenjeno za: 1 osobu

Serijski broj / serija: navedeno na proizvodu.

2. SUKLADNOST S NORMAMA

Proizvod je proizveden u skladu sa sljedećim normama:

- EN 131-1:2015+A1:2019
- EN 131-2:2010+A2:2017
- EN 131-3:2018
- EN 131-6:2019

Proizvod ispunjava zahtjeve Uredbe (EU) 2023/988 o općoj sigurnosti proizvoda (GPSR).

3. NAMJENA



Ljestve su namijenjene za lagane kratkotrajne radove u kućanstvu.

Nije namijenjeno:

- za rad pod električnim naponom
- kao radna platforma
- za vodoravnu uporabu
- za istovremenu upotrebu od strane više osoba

4. SIGURNOSNE UPUTE

⚠ Molimo pažljivo pročitajte ovaj priručnik prije upotrebe.

	Ne naginjte se previše u stranu. Težište (vaša kopča na remenu) treba ostati između stranica ljestava.
	Ljestve ne smiju stajati na neravnoj površini.
	Ljestve se ne smiju postavljati na šutu, pijesak, zemlju ili drugi neučvršćeni materijal.

	Zabranjena uporaba ljestava na mokrim ili masnim površinama.
	Ne koristite ljestve na otvorenom u nepovoljnim vremenskim uvjetima.
	Ljestve nisu namijenjene kao most ili rampa za prijelaz na drugu konstrukciju, osim ako za to nisu izričito osigurane.
	Ne pokušavajte "ljuljati" ljestve ili skakati po njima. Izbjegavajte bočni pritisak (npr. bušenje u zid velikom silom) koji može odgurnuti ljestve od zida.
	Kod dvokrakih ljestava (A-ljestve) ne smije se stajati na najvišim stepenicama ili platformi ako za to nisu namijenjene (nedostatak oslonca za koljena).
	Održavajte sigurnu udaljenost od neizoliranih električnih vodova pod naponom.
	Ekstremna opasnost od strujnog udara.

- Maksimalno opterećenje 150 kg (korisnik + alat + materijal).
- Prije uporabe uvijek provjerite mehanizme za zaključavanje.
- Ljestve se smiju koristiti samo potpuno izvučene.
- Kada se koriste kao ljestve za pristup, moraju sezati najmanje 1 m iznad mjesta izlaska.
- Preporučeni kut naslona: cca 75°.
- Ne stojte na gornje dvije prečke.
- Ne preopterećujte ljestve bočnim pritiskom.
- Ne koristite oštećene ljestve.
- Ne koristite pod utjecajem alkohola ili droga.
- Uvijek koristite prikladnu obuću s protukliznim potplatom.
- Ljestve ne smiju doći u dodir s električnim vodovima – metal provodi električnu struju.
- Preporučuje se da druga osoba osigurava donji dio ljestava.

5. PREGLED PRIJE UPORABE

Prije svake uporabe provjerite:

- stanje prečki
- funkciju igala za blokiranje
- stabilnost stabilizacijske letve
- cjelovitost gumenih stopica
- deformacije stranica

Za profesionalnu uporabu preporučuje se obavljanje stručnog pregleda najmanje jednom godišnje i vođenje evidencije o tome.

6. MECHANIZAM ZA ZAKLJUČAVANJE

Svaka prečka opremljena je parom automatskih igala za blokiranje. Prije opterećenja uvijek vizualno provjerite jesu li poluge u zaključanom položaju. Nikada ne stojte na ljestvama dok otpuštate mehanizme za blokiranje. Pri uvlačenju ljestava ne stavljajte ruke u prostor između gazišta kako biste izbjegli rizik od ozljeda.

7. MONTAŽA STABILIZACIJSKE LETVE

Prije prve uporabe montirajte stabilizacijsku letvu prema priloženim slikovnim uputama na poleđini ovog 15šručnika. Prije montaže uklonite zaštitne elemente s nogu. Uporaba ljestava bez stabilizacijske letve je zabranjena.

8. SKLADIŠTENJE I ODRŽAVANJE

- Čuvati na suhom mjestu.
- Zaštititi od prekomjerne topline i korozivnih tvari.
- Održavati čistim i suhim. Ukloniti blato, ulje, boju i drugu prljavštinu.
- Ne pokušavajte sami popravljati ljestve. Popravke smije obavljati samo ovlašteni servis.

9. VIJEK TRAJANJA

Vijek trajanja proizvoda ovisi o načinu uporabe i održavanju. Ako se utvrde deformacije, pukotine ili neispravni mehanizmi za zaključavanje, ljestve se moraju povući iz uporabe.

10. ODLAGANJE

Jako se odlučite za odlaganje starog proizvoda, bilo zato što ste kupili novi ili zato što se na starom proizvodu pojavio nepopravljivi kvar, odnesite ga na za to predviđeno mjesto (npr. Sakupljanje sekundarnih sirovina, reciklažno dvorište i sl.). Ne odlažite bacanjem u komunalni otpad. Ambalažu odložite na predviđeno mjesto za odlaganje otpada.

11. JAMSTVENI UVJETI

Jamstveni rok je 24 mjeseca od dana prodaje (produljuje se za vrijeme tijekom kojeg je proizvod bio na popravku). Jamstvo se odnosi na proizvod samo pod uvjetom da se proizvod koristi u skladu s priloženim uputama za uporabu.

Ako se u jamstvenom roku pojavi kvar na proizvodu, kupac ima pravo na besplatan popravak u navedenim servisnim centrima, pod uvjetom da se dokazivo radi o grešci u proizvodnji ili materijalu proizvoda.

Uvjet za ostvarivanje prava na jamstvo je predočenje prodajnog dokumenta koji mora sadržavati adresu i pečat prodavatelja, potpis prodavatelja i datum prodaje.

Prava na jamstvo prestaju:

- 1- Ako jamstvo nije zatraženo unutar jamstvenog roka.
- 2- U slučaju nestručnih zahvata ili popravaka proizvoda od strane servisa koji nije naveden kao ovlašten, ili u slučaju da je proizvod mehanički ili na drugi način oštećen od strane korisnika ili druge osobe.

Jamstvo se ne odnosi na uobičajeno trošenje uslijed rada, kvarove nastale namjernim oštećenjem, grubim nemarom pri uporabi ili ako kupac izvrši preinake ili promjene na proizvodu. Proizvođač ne odgovara za štete uzrokovane nestručnim rukovanjem ili održavanjem izvan okvira pripadajućih uputa za uporabu.

12. NAPOMENE I DODATNE INFORMACIJE

Tehničke izmjene i tiskarske pogreške su pridržane!
Aktualne upute dostupne su za preuzimanje na www.pht.cz

Jamstvene i izvanjamstvene popravke te servis ovog proizvoda obavlja uvoznik:

PHT a.s., Na stráži 1410/11, 180 00 Prague 8, Czech Republic
www.pht.cz, info@pht.cz

Adresa servisnog centra za slanje reklamacija te jamstvenih i izvanjamstvenih popravaka:

PHT a.s., Průmyslová 217, 391 37 Chotoviny, Czech Republic
reklamace@pht.cz, servis@pht.cz

Prijevod originalnog korisničkog priručnika.

EZ IZJAVA O SUKLADNOSTI

Proizvođač:

PHT a.s., Na stráži 1410/11, 180 00 Praha 8 - Libeň, Češka Republika

Oznaka i naziv proizvoda:

ZT-320 (BF-C320) MAGG Profi – Teleskopske ljestve 3,2 m

Pri ocjenjivanju sukladnosti korištene su sljedeće norme:

EN 131-1: 2015+A1: 2019

EN 131-2: 2010+A2: 2017

EN 131-3: 2018

EN 131-6: 2019

Ocjenjivanje sukladnosti provedeno je u suradnji s:

Eport Compliance Laboratory Limited

Na temelju certifikata br.:

EPTC-BF-S2008788

Zadnje dvije znamenke godine u kojoj je uređaj označen CE znakom:

20

Ova izjava o sukladnosti izdaje se na isključivu odgovornost proizvođača i potkrijepljena je certifikatima koji potvrđuju da proizvod ispunjava zakonske zahtjeve važećih pravnih normi i propisa o zaštiti na radu.

Osova ovlaštena za sastavljanje tehničke dokumentacije:

Ing. Roman Prokop, Na stráži 1410/11, 180 00 Praha 8 – Libeň.

U slučaju bilo kakve izmjene proizvoda koju nismo odobrili, ova izjava prestaje vrijediti.

Datum i mjesto izdavanja:

U Českým Budějovicama, dana 09.09.2025.

Ing. Roman Prokop
predsjednik uprave

PHT a.s.
Na stráži 1410/11
180 00 Praha 8 - Libeň
DIČ: CZ222222222

DA – Brugsanvisning

Teleskopstige 3,2 m

⚠ Læs venligst denne vejledning omhyggeligt før første brug, og gør dig fortrolig med apparatets funktioner. Vær opmærksom på sikkerhedsinstruktionerne og de mulige risici forbundet med betjeningen. Opbevar vejledningen til fremtidig reference.

1. PRODUKTIDENTIFIKATION

Model: ZT-320
 Type: Teleskop-wienerstige / Enkeltstige
 Maksimal længde: 3,2 m
 Minimal længde (sammenklappet): 0,85 m
 Antal trin: 11
 Basebredde: 680 mm
 Vægt: 9,0 kg
 Materiale: Aluminiumslegering
 Maksimal belastning: 150 kg
 Beregnet til: 1 person

Serienummer / batch: angivet på produktet.

2. OVERENSSTEMMELSE MED STANDARDER

Produktet er fremstillet i overensstemmelse med følgende standarder:

- EN 131-1:2015+A1:2019
- EN 131-2:2010+A2:2017
- EN 131-3:2018
- EN 131-6:2019

Produktet opfylder kravene i forordning (EU) 2023/988 om produktsikkerhed i almindelighed (GPSR).

3. TILSIGTET ANVENDELSE



Stigen er beregnet til let, kortvarigt arbejde i husholdningen.

Ikke beregnet til:

- arbejde under elektrisk spænding
- som arbejdsplatform
- til vandret brug
- til samtidig brug af flere personer

4. SIKKERHEDSINSTRUKTIONER

⚠ Læs venligst denne manual omhyggeligt inden brug.

	Læn dig ikke for langt ud til siderne. Tyngdepunktet (dit bæltespænde) skal forblive mellem stigenes vanger.
	Stigen må ikke stå på en ujævn overflade.
	Stigen må ikke placeres på murbrokker, sand, jord eller andet ustabil materiale.

	Forbud mod brug af stigen på våde eller fedtede overflader.
	Brug ikke stigen udendørs under ugunstige vejrforhold.
	Stigen er ikke beregnet som bro eller rampe til overgang til en anden konstruktion, medmindre den er udtrykkeligt sikret til dette.
	Forsøg ikke at "gynge" stigen eller hoppe på den. Undgå også sidetryk (f.eks. boring i væggen med stor kraft), som kan skubbe stigen væk fra væggen.
	Ved wienerstiger (A-stige) må man ikke stå på de øverste trin eller platformen, medmindre de er beregnet til det (mangel på knæstøtte).
	Hold en sikkerhedsafstand til uisolerede strømførende elektriske ledninger.
	Ekstrem fare for elektrisk stød.

- Maksimal belastning 150 kg (bruger + værktøj + materiale).
- Kontrollér altid låsemekanismerne før brug.
- Stigen må kun bruges helt udtrukket.
- Ved brug som adgangsstige skal den rage mindst 1 m op over udstigningsstedet.
- Anbefalet vinkel: ca. 75°.
- Stå ikke på de øverste to trin.
- Overbelast ikke stigen med sidetryk.
- Brug ikke en beskadiget stige.
- Brug ikke stigen under påvirkning af alkohol eller stoffer.
- Brug altid passende fodtøj med skridsikre såler.
- Stigen må ikke komme i kontakt med elektriske ledninger – metal leder strøm.
- Det anbefales, at en anden person sikrer bunden af stigen.

5. KONTROL FØR BRUG

Før hver brug skal du kontrollere:

- trinnenes tilstand
- låsestifternes funktion
- stabilisatorbarens stabilitet
- gummiføddernes tilstand
- eventuel deformation af vangerne

Ved professionel brug anbefales det at foretage en faglig inspektion mindst en gang om året og føre logbog over dette.

6. LÅSEMEKANISME

Hvert trin er udstyret med et par automatiske låsestifter. Kontrollér altid visuelt, at håndtagene er i låst position, før stigen belastes. Stå aldrig på stigen, mens du løsner låsemekanismerne. Ved indskydning af stigen må hænderne ikke placeres mellem trinnene for at undgå risiko for personskade.

7. MONTERING AF STABILISATORBAR

Før første brug skal stabilisatorbaren monteres i henhold til den vedlagte billedvejledning på bagsiden. Fjern transportbeskyttelsen fra fødderne før montering. Brug af stigen uden stabilisatorbar er forbudt.

8. OPBEVARING OG VEDLIGEHOLDELSE

- Opbevares på et tørt sted.
- Beskyttes mod overdreven varme og korrosive stoffer.
- Holdes ren og tør. Fjern mudder, olie, maling og andet snavs.
- Forsøg ikke selv at reparere stigen. Reparationer må kun udføres af et autoriseret serviceværksted.

9. LEVETID

Produktets levetid afhænger af brug og vedligeholdelse. Hvis der konstateres deformationer, revner eller defekte låsemekanismer, skal stigen 17age sud af drift.

10. BORTSKAFFELSE

Hvis du beslutter dig for at bortskaffe det gamle produkt, uanset om det er fordi du har købt et nyt, eller fordi det gamle produkt har fået en uoprettelig defekt, skal du aflevere det på et dertil indrettet sted (f.eks. genbrugsstation, indsamling af sekundære råstoffer osv.). Må ikke bortskaffes sammen med husholdningsaffald. Emballagen skal afleveres på et dertil indrettet sted til affaldssortering.

11. GARANTIBETINGELSER

Garantiperioden er 24 måneder fra salgsdatoen (den forlænges med den periode, hvor produktet er under reparation). Garantien dækker kun produktet under forudsætning af, at produktet anvendes i overensstemmelse med den medfølgende brugsanvisning.

Hvis der opstår en fejl på produktet inden for garantiperioden, har køberen ret til gratis reparation på de anviste servicecentre, forudsat at der beviseligt er tale om en produktions- eller materialefejl på produktet.

Betingelsen for at gøre et garantikrav gældende er fremvisning af salgsdokumentation, som skal være forsynet med forhandlerens adresse og stempel, sælgerens underskrift og salgsdatoen.

Garantikrav bortfalder:

- 1- Hvis garantien ikke er gjort gældende inden for garantiperioden.
- 2- Ved uautoriserede indgreb eller reparationer af produktet udført af andre end de anviste servicecentre, eller i tilfælde af at produktet er blevet mekanisk eller på anden måde beskadiget af brugeren eller en anden person.

Garantien dækker ikke almindelig driftsslitage, fejl opstået ved forsætlig beskadigelse, grov uagtsomhed ved brug, eller hvis køberen foretager ændringer eller modifikationer på produktet.

Producenten er ikke ansvarlig for skader forårsaget af ukorrekt håndtering eller vedligeholdelse uden for rammerne af den relevante brugsanvisning.

12. BEMÆRKNINGER OG YDERLIGERE INFORMATION

Der tages forbehold for tekniske ændringer og trykfejl!
Den aktuelle manual kan downloades på www.pht.cz

Garanti- og eftergarantireparationer samt service af dette produkt udføres af importøren:

PHT a.s., Na stráži 1410/11, 180 00 Prague 8, Czech Republic
www.pht.cz, info@pht.cz

Adresse på servicecenter til afsendelse af reklamationer samt garanti- og eftergarantireparationer:

PHT a.s., Průmyslová 217, 391 37 Chotoviny, Czech Republic
reklamace@pht.cz, servis@pht.cz

Oversættelse af den originale brugermanual.

EF-OVERENSSTEMMELSESERKLÆRING

Producent:

PHT a.s., Na stráži 1410/11, 180 00 Praha 8 - Libeň, Tjekkiet

Produktbetegnelse og navn:

ZT-320 (BF-C320) MAGG Profi – Teleskopstige 3,2 m

Følgende standarder er anvendt ved overensstemmelsesvurderingen:

EN 131-1: 2015+A1: 2019

EN 131-2: 2010+A2: 2017

EN 131-3: 2018

EN 131-6: 2019

Overensstemmelsesvurderingen er udført i samarbejde med:

Eport Compliance Laboratory Limited

Baseret på certifikat nr.:

EPTC-BF-S2008788

De sidste to cifre i året for CE-mærkningen:

20

Denne overensstemmelseserklæring udstedes på producentens eneansvar og er understøttet af certifikater, der bekræfter, at produktet opfylder de lovmæssige krav i gældende standarder og regler for arbejdssikkerhed.

Person bemyndiget til at udarbejde det tekniske dossier:

Ing. Roman Prokop, Na stráži 1410/11, 180 00 Praha 8 – Libeň.

I tilfælde af ændringer på produktet, som ikke er godkendt af os, bortfalder denne erklæring.

Dato og sted for udstedelse:

I České Budějovice, den 09.09.2025

Ing. Roman Prokop
Bestyrelsesformand



NL – Gebruiksaanwijzing

Telescopische ladder 3,2 m

⚠ Lees deze handleiding vóór het eerste gebruik zorgvuldig door en maak uzelf vertrouwd met de functies van het apparaat. Besteed aandacht aan de veiligheidsinstructies en de mogelijke risico's die aan het gebruik verbonden zijn. Bewaar deze handleiding voor toekomstig gebruik.

1. PRODUCTIDENTIFICATIE

Model: ZT-320
 Type: Telescopische aanzetladder
 Maximale lengte: 3,2 m
 Minimale lengte (ingeschoven): 0,85 m
 Aantal sporten: 11
 Breedte basis: 680 mm
 Gewicht: 9,0 kg
 Materiaal: Aluminiumlegering
 Maximale belasting: 150 kg
 Bestemd voor: 1 persoon

Serienummer / batch: vermeld op het product.

2. CONFORMITEIT MET NORMEN

Het product is vervaardigd in overeenstemming met de volgende normen:

- EN 131-1:2015+A1:2019
- EN 131-2:2010+A2:2017
- EN 131-3:2018
- EN 131-6:2019

Het product voldoet aan de eisen van Verordening (EU) 2023/988 betreffende algemene productveiligheid (GPSR).

3. BEOOGD GEBRUIK



De ladder is bedoeld voor lichte, kortstondige huishoudelijke werkzaamheden.

Niet bedoeld voor:

- werken onder elektrische spanning
- gebruik als werkplatform
- horizontaal gebruik
- gelijktijdig gebruik door meerdere personen

4. VEILIGHEIDSINSTRUCTIES

⚠ Lees deze handleiding aandachtig door voor gebruik.

	Reik niet te ver opzij. Uw zwaartepunt (uw riemgesp) moet tussen de bomen van de ladder blijven.
	De ladder mag niet op een ongelijkmatige ondergrond staan.
	De ladder mag niet geplaatst worden op puin, zand, aarde of ander niet-verhard materiaal.

	Verbod op het gebruik van de ladder op natte of vette oppervlakken.
	Gebruik de ladder buiten niet bij ongunstige weersomstandigheden.
	De ladder is niet bedoeld als brug of platform voor de overgang naar een andere constructie, tenzij deze hiervoor uitdrukkelijk is beveiligd.
	Probeer de ladder niet te laten "schommelen" of erop te springen. Vermijd zijdelingse druk (bijv. met grote kracht in de muur boren), waardoor de ladder van de muur weggedrukt kan worden.
	Bij trappen (A-ladder) mag men niet op de hoogste treden of het platform staan, tenzij deze daarvoor bedoeld zijn (gebrek aan kniesteun).
	Houd een veilige afstand tot niet-geïsoleerde onder spanning staande elektrische leidingen.
	Extreem gevaar voor elektrische schokken.

- Maximale belasting 150 kg (gebruiker + gereedschap + materiaal).
- Controleer vóór gebruik altijd de vergrendelingsmechanismen.
- De ladder mag alleen volledig uitgeschoven worden gebruikt.
- Bij gebruik als toegangsladder moet deze minstens 1 m boven het uitstappunt uitsteken.
- Aanbevolen opstelhoek: ca. 75°.
- Sta niet op de bovenste twee sporten.
- Overbelast de ladder niet door zijdelingse druk.
- Gebruik geen beschadigde ladder.
- Niet gebruiken onder invloed van alcohol of drugs.
- Draag altijd geschikt schoeisel met antislipzolen.
- De ladder mag niet in contact komen met elektrische leidingen – metaal geleidt elektriciteit.
- Het wordt aanbevolen dat een tweede persoon de onderkant van de ladder zekert.

5. CONTROLE VÓÓR GEBRUIK

Controleer vóór elk gebruik:

- de staat van de sporten
- de werking van de vergrendelingspennen
- de stabiliteit van de stabilisatiebalk
- de staat van de rubberen doppen
- eventuele vervormingen van de ladderbomen

Bij professioneel gebruik wordt aanbevolen om minstens één keer per jaar een deskundige inspectie uit te voeren en hierover een logboek bij te houden.

6. VERGREDELINGSMECHANISME

Elke sport is uitgerust met een paar automatische vergrendelingspennen. Controleer vóór belasting altijd visueel of de hendels in de vergrendelde stand staan. Sta nooit op de ladder terwijl u de blokkeermechanismen ontgrendelt. Plaats bij het inschuiven van de ladder uw handen niet tussen de treden om letsel te voorkomen.

7. MONTAGE VAN DE STABILISATIEBALK

Monteer vóór het eerste gebruik de stabilisatiebalk volgens de bijgevoegde afbeeldingen op de achterkant van deze handleiding. Verwijder de transportbescherming van de poten vóór montage. Het gebruik van de ladder zonder stabilisatiebalk is verboden.

8. OPSLAG EN ONDERHOUD

- Bewaren op een droge plaats.
- Beschermen tegen overmatige hitte en corrosieve stoffen.
- Schoon en droog houden. Verwijder modder, olie, verf en ander vuil.
- Probeer de ladder niet zelf te repareren. Reparaties mogen alleen worden uitgevoerd door een erkend servicecentrum.

9. LEVENSDUUR

De levensduur van het product hangt af van het gebruik en onderhoud. Bij constatering van vervormingen, barsten of defecte vergrendelingsmechanismen moet de ladder buiten gebruik worden gesteld.

10. VERWIJDERING

Als u besluit het oude product weg te doen, of dat nu is omdat u een nieuw product heeft gekocht of omdat het oude product een onherstelbaar defect vertoont, breng het dan naar een daarvoor bestemd inzamelpunt (bijv. milieustraat, inzamelpunt voor secundaire grondstoffen, enz.). Niet weggooien met het huishoudelijk afval. Lever de verpakking in op de aangewezen plek voor afvalverwerking.

11. GARANTIEVOORWAARDEN

De garantieperiode bedraagt 24 maanden vanaf de verkoopdatum (verlengd met de tijd dat het product ter reparatie is aangeboden). De garantie is alleen van toepassing op het product mits het wordt gebruikt in overeenstemming met de bijgevoegde gebruiksaanwijzing.

Indien zich binnen de garantieperiode een defect aan het product voordoet, heeft de koper recht op gratis reparatie bij de aangewezen servicecentra, mits het aantoonbaar gaat om een productie- of materiaalfout van het product.

Voorwaarde voor het indienen van een garantieclaim is het overleggen van het aankoopbewijs, dat voorzien moet zijn van het adres en de stempel van de verkoper, de handtekening van de verkoper en de verkoopdatum.

De aanspraak op garantie vervalt indien:

- 1- De garantie niet binnen de garantieperiode is geclaimd.
- 2- Er sprake is van ondeskundige ingrepen of reparaties aan het product door anderen dan het aangewezen servicecentrum, of indien het product door de

gebruiker of een andere persoon mechanisch of anderszins is beschadigd.

De garantie dekt geen normale operationele slijtage, defecten veroorzaakt door opzettelijke beschadiging, grove nalatigheid bij gebruik, of indien de koper wijzigingen of aanpassingen aan het product aanbrengt.

De fabrikant is niet aansprakelijk voor schade veroorzaakt door ondeskundige behandeling of onderhoud buiten het kader van de desbetreffende gebruiksaanwijzing.

12. OPMERKINGEN EN AANVULLENDE INFORMATIE

Technische wijzigingen en drukfouten voorbehouden!
De actuele handleiding is te downloaden op www.pht.cz

Garantie- en buiten-garantiereparaties en service van dit product worden uitgevoerd door de importeur:

PHT a.s., Na stráži 1410/11, 180 00 Prague 8, Czech Republic
www.pht.cz, info@pht.cz

Adres van het servicecentrum voor het verzenden van reclamaties en garantie- en buiten-garantiereparaties:

PHT a.s., Průmyslová 217, 391 37 Chotoviny, Czech Republic
reklamace@pht.cz, servis@pht.cz

Vertaling van de originele gebruikershandleiding.

EG-VERKLARING VAN OVEREENSTEMMING

Fabrikant:

PHT a.s., Na stráži 1410/11, 180 00 Praha 8 - Libeň, Tsjechië

Naam en aanduiding van het product:

ZT-320 (BF-C320) MAGG Profi – Telescopische ladder 3,2 m

Bij de conformiteitsbeoordeling zijn de volgende normen toegepast:

EN 131-1: 2015+A1: 2019
EN 131-2: 2010+A2: 2017
EN 131-3: 2018
EN 131-6: 2019

De conformiteitsbeoordeling is uitgevoerd in samenwerking met:

Eport Compliance Laboratory Limited

Op basis van certificaatnummer:

EPTC-BF-S2008788

De laatste twee cijfers van het jaar waarin de CE-markering op de apparatuur is aangebracht:

20

Deze conformiteitsverklaring wordt verstrekt onder de exclusieve verantwoordelijkheid van de fabrikant en wordt ondersteund door certificaten die bevestigen dat het product voldoet aan de wettelijke eisen van de geldende wettelijke normen, of overgenomen nationale normen en voorschriften met betrekking tot arbeidsveiligheid.

Persoon die gemachtigd is om het technisch dossier samen te stellen:

Ing. Roman Prokop, Na stráži 1410/11, 180 00 Praha 8 – Libeň.

In het geval van een niet door ons goedgekeurde wijziging aan het product verliest deze verklaring haar geldigheid.

Datum en plaats van afgifte:

Te České Budějovice op 09-09-2025

Ing. Roman Prokop - Voorzitter van de Raad van Bestuur

PHT a.s.
Na stráži 1410/11
180 00 Praha 8 - Libeň
D.Č. 252200122

IS – Notkunarleiðbeiningar

Sjónauka-stigi 3,2 m

⚠ Vinsamlegast lestu þessar leiðbeiningar vandlega fyrir fyrstu notkun og kynntu þér virkni tækisins. Gefðu gaum að öryggisleiðbeiningum og mögulegri áhættu tengdri notkun. Geymdu leiðbeiningarnar fyrir síðari notkun.

1. VÖRUAUÐKENNI

Gerð: ZT-320
Tegund: Sjónauka-stigi (aðhallandi)
Hámarks lengd: 3,2 m
Lágmarks lengd (saman dreginn): 0,85 m
Fjöldi þrepa: 11
Breidd undirstöðu: 680 mm
Þyngd: 9,0 kg
Efni: Álblanda
Hámarksburðarþol: 150 kg
Hannað fyrir: 1 mann

Raðnúmer / lotunúmer: tilgreint á vörunni.

2. SAMRÆMI VIÐ STAÐLA

Varan er framleidd í samræmi við eftirfarandi staðla:

- EN 131-1:2015+A1:2019
- EN 131-2:2010+A2:2017
- EN 131-3:2018
- EN 131-6:2019

Varan uppfyllir kröfur reglugerðar (ESB) 2023/988 um almennt öryggi vöru (GPSR).

3. FYRIRHUGÆÐ NOTKUN



Stiginn er ætlaður fyrir létt, skammtíma vinnu á heimilum.







Ekki ætlað fyrir:

- vinnu undir rafspennu
- notkun sem vinnupallur
- lárétta notkun
- notkun margra einstaklinga samtímis

4. ÖRYGGISLEIÐBEININGAR

⚠ Vinsamlegast lesið þessa handbók vandlega fyrir notkun.

	Ekki teygja þig of langt til hliðar. Þyngdarpunkturinn (beltissylgjan) á að vera á milli hliðarstanga stigans.
	Stiginn má ekki standa á ójöfnu undirlagi.
	Stiganum má ekki koma fyrir á rusli, sandi, mold eða öðru ófestu efni.

	Bannað er að nota stigann á blautu eða feitu undirlagi.
	Ekki nota stigann utandyra við erfið veðurskilyrði.
	Stiginn er ekki hannaður sem brú eða rampur yfir í aðra byggingu, nema hann sé sérstaklega útbúinn til þess.
	Ekki reyna að „rugla“ stiganum eða hoppa á honum. Forðastu hliðarþrýsting (t.d. að bora í vegg með miklu afli), sem getur ýtt stiganum frá veggnum.
	Á tröppum (A-stiga) má ekki standa á efstu þrepunum eða pallinum, nema þau séu hönnuð til þess (skortur á hnéstuðningi).
	Haltu öruggri fjarlægð frá óeinangruðum rafmagnslínunum undir spennu.
	Gífurleg hættu á raflosti.

- Hámarksburðarþol 150 kg (notandi + verkfæri + efni).
- Athugaðu ávallt læsibúnað fyrir notkun.
- Stigann má eingöngu nota þegar hann er að fullu dreginn út.
- Þegar stiginn er notaður til að komast upp á pall/þak verður hann að ná að minnsta kosti 1 m upp fyrir ústigastað.
- Ráðlagt halla-horn: u.þ.b. 75°.
- Ekki standa á efstu tveimur þrepunum.
- Ekki ofgera stiganum með hliðarþrýstingi.
- Ekki nota skemmdan stiga.
- Ekki nota stiga undir áhrifum áfengis eða vímuefna.
- Notaðu ávallt viðeigandi skófatnað með hálkuvörn.
- Stiginn má ekki komast í snertingu við rafmagnslínur – málmur leiðir rafmagn.
- Mælt er með því að annar aðili tryggi neðri hluta stigans.

5. SKOÐUN FYRIR NOTKUN

Fyrir hverja notkun skal athuga:

- ástand þrepa
- virkni læsipinna
- stöðugleika jafnvægisstangar
- ástand gúmmifóta
- aflögun á hliðarstöngum

Við faglega notkun er mælt með því að framkvæma faglega skoðun að minnsta kosti einu sinni á ári og halda skrá yfir hana.

6. LÆSIADFERÐ

Hvert þrep er búið tveimur sjálfvirkum læsipinum. Áður en þungi er settur á stigann skal ávallt ganga úr skugga um að handföngin séu í læstri stöðu. Aldrei standa í stiganum á meðan verið er að losa læsingarnar. Setjið ekki hendur á milli þrepanna þegar stiganum er rennt saman til að forðast meiðsl.

7. UPPSETNING JAFNVÆGISSTANGAR

Fyrir fyrstu notkun skal setja jafnvægisstöngina upp samkvæmt meðfylgjandi myndskreyttum leiðbeiningum sem finna má á bakhlið þessara leiðbeininga. Fjarlægðu hlífðarplast af fótunum fyrir uppsetningu.

Notkun stigans án jafnvægisstangar er bönnuð.

8. GEYMSLA OG VIÐHALD

- Geymist á þurrum stað.
- Verjið gegn miklum hita og tærandi efnum.
- Haldið stiganum hreinum og þurrum. Fjarlægjið leðju, olíu, málningu og önnur óhreinindi.
- Ekki reyna að gera við stigann sjálf(ur). Viðgerðir mega eingöngu vera framkvæmdar af viðurkenndum þjónustuaðila.

9. ENDINGARTÍMI

Endingartími vörunnar fer eftir notkun og viðhaldi. Ef vart verður við aflögun, sprungur eða óvirkan læsibúnað verður að taka stigann úr notkun.

10. FÖRGUN

Ef þú ákveður að farga gamalli vöru, hvort sem það er vegna þess að þú hefur keypt nýja eða vegna þess að óviðgerðanlegur galli hefur komið upp, skaltu fara með hana á viðeigandi stað (t.d. í endurvinnslu, söfnunarstöð o.s.frv.). Ekki fleygja henni með almennu heimilissorpi. Skilaðu umbúðum á tilgreindan stað fyrir úrgang.

11. ÁBYRGÐARSKILMÁLAR

Ábyrgðartími er 24 mánuðir frá söludegi (lengist um þann tíma sem varan er í viðgerð). Ábyrgðin gildir aðeins um vöruna að því tilskildu að hún sé notuð í samræmi við meðfylgjandi notkunarleiðbeiningar.

Ef galli kemur fram á vörunni á ábyrgðartímanum á kaupandi rétt á ókeypiss viðgerð á tilgreindum þjónustustöðum, að því tilskildu að sannanlega sé um framleiðslu- eða efnisgalla að ræða.

Skilyrði fyrir ábyrgðarkröfu er framvísun sölukvittunar, sem verður að vera merkt með heimilisfangi og stimpli seljanda, undirskrift seljanda og söludagsetningu.

Ábyrgð fellur úr gildi ef:

- 1- Ábyrgðarkrafa er ekki lögð fram innan ábyrgðartímans.
- 2- Gerðar hafa verið ófagmannlegar breytingar eða viðgerðir á vörunni af öðrum en tilgreindum þjónustustöðum, eða ef varan hefur skemmst vélrænt eða á annan hátt af hálfu notanda eða annars aðila.

Ábyrgðin nær ekki til eðlilegs slits við notkun, galla af völdum ásetnings, gáleysis við notkun, eða ef kaupandi gerir breytingar á vörunni.

Framleiðandi ber ekki ábyrgð á tjóni af völdum óviðeigandi meðhöndlunar eða viðhalds sem er utan ramma notkunarleiðbeininganna.

12. ATHUGASEMDIR OG VIÐBÓTARUPPLÝSINGAR

Tæknilegar breytingar og prentvillur áskilin!
Nýjustu leiðbeiningar má nálgast á www.pht.cz

Ábyrgðar- og eftirábyrgðarviðgerðir og þjónusta fyrir þessa vöru er framkvæmd af innflytjanda:

PHT a.s., Na stráži 1410/11, 180 00 Prague 8, Czech Republic
www.pht.cz, info@pht.cz

Heimilisfang þjónustumiðstöðvar fyrir sendingu kvartana og viðgerða:

PHT a.s., Průmyslová 217, 391 37 Chotoviny, Czech Republic
reklamace@pht.cz, servis@pht.cz

Þýðing á upprunalegu notendahandbókinni.

EB-SAMRÆMISYFIRLÝSING

Framleiðandi:

PHT a.s., Na stráži 1410/11, 180 00 Praha 8 - Libeň, Tékkland

Heiti og auðkenni vöru:

ZT-320 (BF-C320) MAGG Profi – Sjónauka-stigi 3,2 m

Við samræmismat voru eftirfarandi staðlar notaðir:

EN 131-1: 2015+A1: 2019

EN 131-2: 2010+A2: 2017

EN 131-3: 2018

EN 131-6: 2019

Samræmismat var framkvæmt í samvinnu við:

Eport Compliance Laboratory Limited

Byggt á vottorði númer:

EPTC-BF-S2008788

Síðustu tveir tölustafir ársins þegar CE-merking var sett á búnaðinn:

20

Þessi samræmisýfirlýsing er gefin út á einvörðungu ábyrgð framleiðanda og er studd af vottorðum sem staðfesta að varan uppfylli lagalegar kröfur samkvæmt gildandi lagastöðlum eða innleiddum innlendum stöðlum og reglugerðum varðandi vinnuöryggi.

Aðili sem ber ábyrgð á gerð tækniskjala:

Ing. Roman Prokop, Na stráži 1410/11, 180 00 Praha 8 – Libeň.

Komi til breytinga á vörunni sem ekki hafa verið samþykktar af okkur, fellur yfirlýsing þessi úr gildi.

Dagsetning og útgáfustaður:

Í České Budějovice, þann 09.09.2025

Ing. Roman Prokop

stjórnarformaður



PHT a.s.
Na stráži 1410/11
180 00 Praha 8 - Libeň
D. CZECH REPUBLIC

1.)

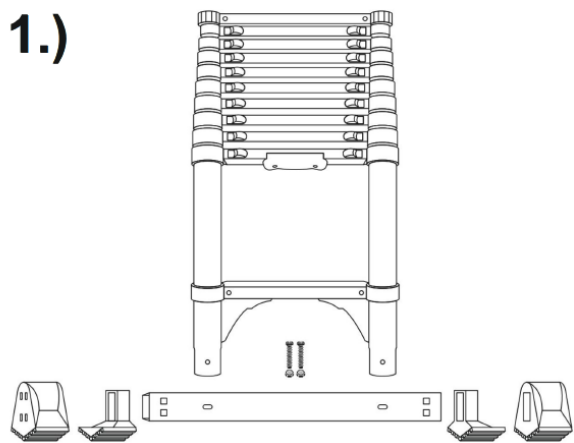

2.)

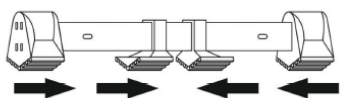

3.)

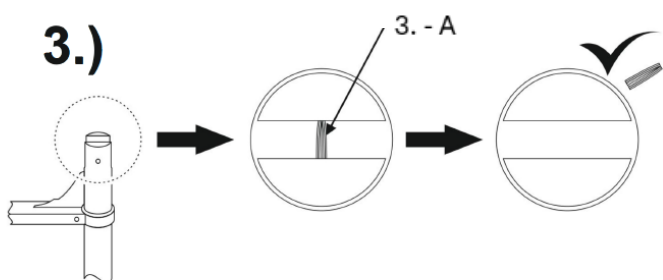

3.-A

- CZ Odstraňte výlisek na obou nožičkách
- SK Odstráňte výlisok na oboch nožičkách
- EN Remove the molding on both legs
- DE Entfernen Sie die Zierleisten an beiden Beinen.
- HU Távolítsa el a díszlécet mindkét lábról
- SL Odstranite letve na obeh nogah
- HR Skinite lajsne s obje noge
- DA Fjern støbningen på begge ben
- NL Verwijder de sierlijst op beide poten
- IS Fjarlægðu plötturnar á báðum fótunum

4.)

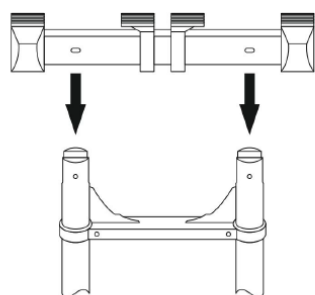

5.)

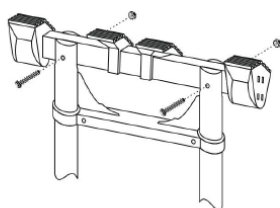

6.)

